

# CASCOS

PROFESSIONNELS DE L'ÉLEVATION



## 2 PONT ÉLÉVATEUR À COLONNES



# C5XL WAGON

Réf.				
13201	5.000 Kg.	1.350 Kg.	400/230V - 3+3kW	40"

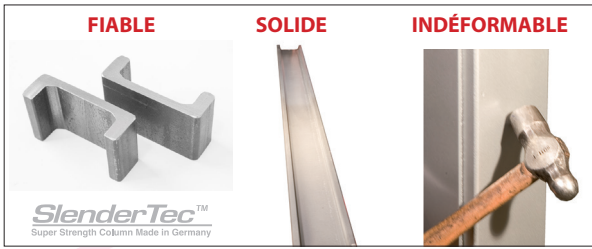

Nos profils Spéciaux **SlenderTec™** nous permettent de fabriquer des colonnes très résistantes et moins volumineuses.

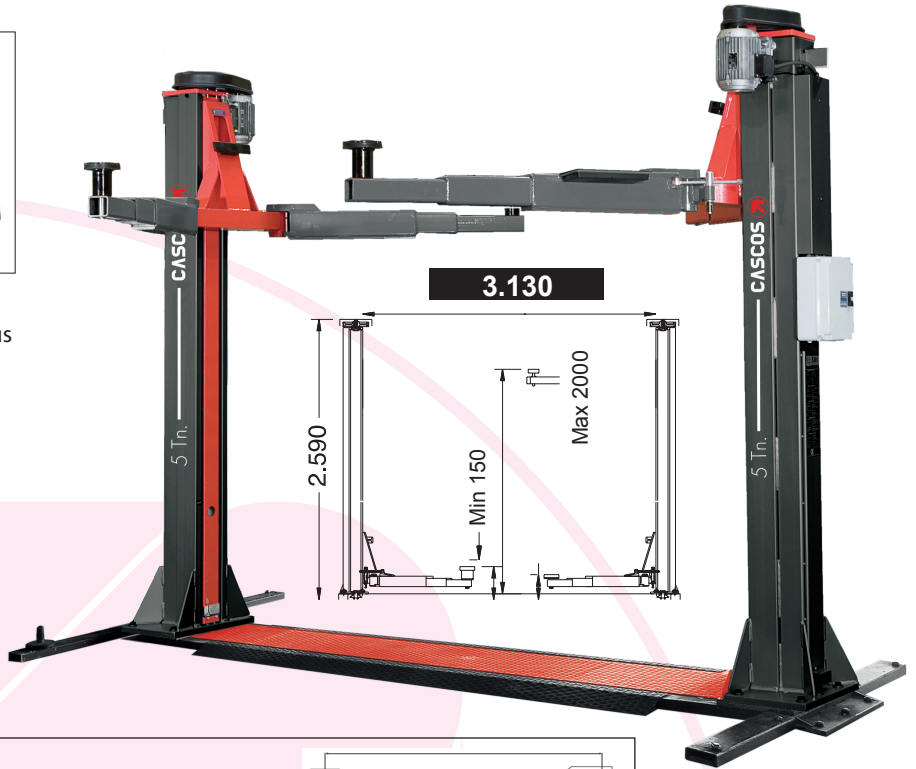
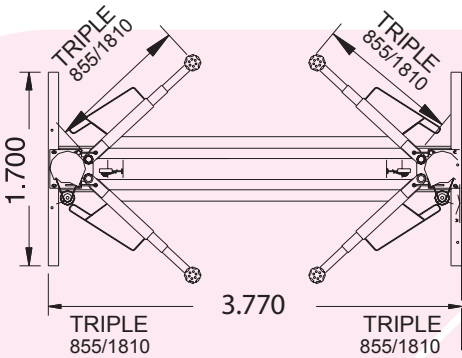

\*Spécifique grands fourgons  
Max 1.810 / Min 855 **4 X**

## Réversibilité



2006/42/CE & EN - 1493:2011  
European Directives & Approved Standards



**✓ Détails exclusifs**

Notre système de sécurité de bras, par tiges filetées, offre plus de **possibilités d'ouverture** pour le **positionnement** sous le véhicule.

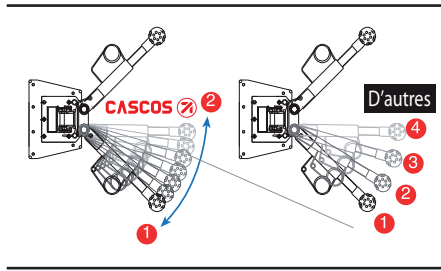

Roulements guides en **acier de haute qualité, moins d'usure** et meilleur **guidage qu'avec les patins nylons.**

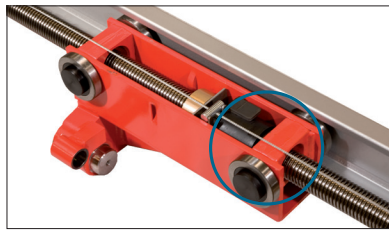

**Vis laminée de 45 mm de diamètre avec** des écrous de haute qualité spécialement dessinés, qui:

- Offrent **moins de frottement.**
- **Assurent une plus grande durabilité.**

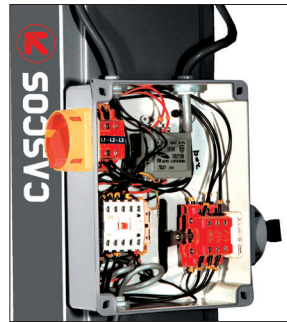
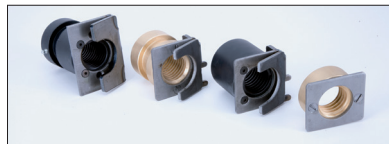

**Fiabilité maximale** électrique et mécanique.



Transmission par chaîne **intégrée dans le châssis.**

**Charge maximale HOMOLOGUEE**

**Dans n'importe quelle position**

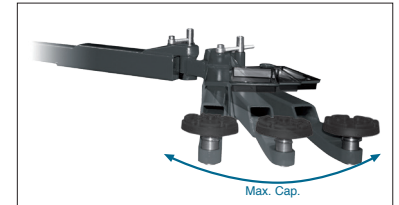
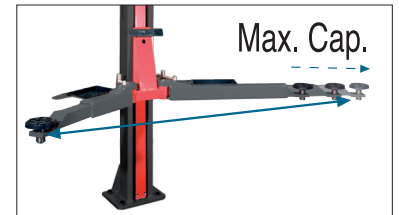

Les éleveurs **CASCO** supportent la **charge maximale indépendamment de:**

- **La répartition de la charge du véhicule (réversibilité).**
- **L'angle d'ouverture ou de déploiement des bras.**

- Plateaux "range outils"
- Protections de portes par tampons caoutchouc.
- Rideau métallique de protection de la vis.



## Accessoires

**Cales sans réglage**

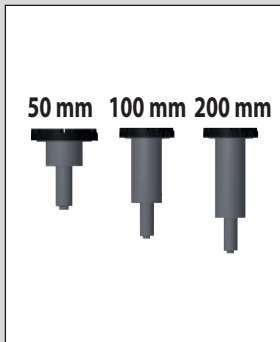

**Porte-outils magnétique**



Réf.: 26141

**Prise de courant intégrée (Assemblé en usine)**



Réf.: 22163

**Connecteur d'air magnétique**

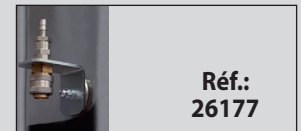

Réf.: 26177

**Rechange d'origine**

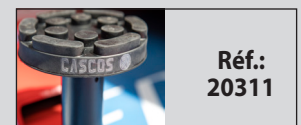

Réf.: 20311